



# SUPRA MB 24 DL

24V

Automatischer Straßenschranken für Schrankenbäume bis max. 5 Meter.

● = 24 V DC

Produktcode	1	Schrankenbäume	Motor	Beschreibung	St. Palette
SUPRA MB 24 DL		von 3 bis max. 5 m	24 V DC	Kasten aus rot lackiertem Metall. Irreversibler elektromechanischer Getriebemotor in einem verzinkten Stahlgehäuse. Modell mit Encoder, elektromechanischem Endschalter und mechanischen Endanschlägen für Öffnungs- und Schließvorgang und Steuerzentrale (RG1RE 24 DL).	8/12

	SUPRA MB24	FAST R2	SUE1	SUC4	SUSPL	SUC1	SUC5	SUC2	SUC3	SUM1	SUM2	SUM3	SUB3	SUB4	SUB5	SUB3 Mit Knickarm
SETUP SUPRA MB24 3M mit Knickarm	1	2		4		6	7			10						16
SETUP SUPRA MB24 3MSC * DL	1	2		4		6	7			10			13			
SETUP SUPRA MB24 4MSC * DL	1	2		4		6	7				11			14		
SETUP SUPRA MB24 5MSC * DL	1	2		4		6	7					12			15	

## Automatischer Straßenschranken für Schrankenbäume bis max. 5 m.

### Abmessungen

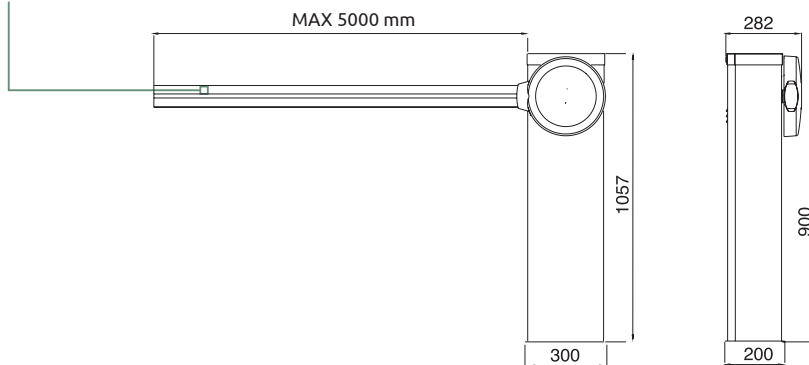

#### FAST R2 2



Funkempfänger mit zwei Kanälen auf Frequenz 433,92 MHz. Codierung Rolling Code/ Autocode. Steckmodul. (1 Stck./Pckg.)

#### SUE1 3



Grundplatte mit Verankerungselementen (1 Stck./Pckg.)

#### SUC4 4



Rückstrahlende Streifen (18 Stck./Pckg.)

#### SUSPL 5



Schrankenlicht (1 Stck./Pckg.)

#### SUC1 6



Schutzgummi, L=10 Meter mit Zubehörset (1 Stck./Pckg.)

#### SUC5 7



Schutzprofil L = 2 Meter (10 Meter/Pckg.)

#### SUC2 8



LED-Streifen für Schrankenbaum SUB

#### SUC3 9



Verbindungsset für Lichtschlauch

# SUPRA MB 24 DL

24V

## Technische Spezifikationen

	SUPRA MB 24
Max. Länge Schrankenbaum (m)	5
Netzversorgung (V)	230 V AC
Motorversorgung (V)	24V
Leistung (W)	150
Drehmoment (Nm)	150
Betriebstemperatur (°C min./max.)	- 20 +70
Schutzgrad (IP)	44
Einschaltdauer (%)	80
Öffnungszeit	2 - 6

### Parameter für die Auswahl der Ausgleichsfedern.

	3 m	4 m	5 m
Einfacher Schrankenbaum + Schutzgummi	SUM1	SUM1	SUM2
Genuteter Schrankenbaum + Schutzgummi	SUM1	SUM2	SUM3
Genuteter Schrankenbaum + Schutzgummi + Lichtschlauch	SUM2	SUM3	SUM3
Genuteter Schrankenbaum + Schutzgummi + bewegliche Auflage	SUM2	SUM3	SUM3
Genuteter Schrankenbaum + Schutzgummi + Lichtschlauch + bewegliche Auflage	SUM2	SUM3	SUM3

**Hinweis:** Die in der Tabelle angeführten Kombinationen dienen lediglich als Beispiel und stellen nur einige der häufigsten Installationstypen dar. Für alle in dieser Tabelle nicht angeführten Fälle bitte den Kunden- und Beratungsdienst von LIFE kontaktieren.

SUM1 10



Ausgleichsfeder (1 St./Pckg.)

SUM2 11



Ausgleichsfeder (1 St./Pckg.)

SUM3 12



Ausgleichsfeder (1 St./Pckg.)

SUB3 13



Genuteter Schrankenbaum, L=3,2 Meter (1 St./Pckg.)

SUB4 14



Genuteter Schrankenbaum, L=4,2 Meter (1 St./Pckg.)

SUB5 15



Genuteter Schrankenbaum, L=5,2 Meter (1 St./Pckg.)

SUB3 mit Knickarm 16



Komplettsatz für genuteten Knickarm, für SUPRA MB\* L= 3 Meter (1 St./Pckg.)

SUD1



Fixe Auflage für Schrankenbäume SUA und SUB (1 St./Pckg.)

SUD2



Bewegliche Auflage für Schrankenbaum SUB (1 St./Pckg.)

SUS1

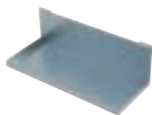

Halterungsbügel für zwei Batterien AGE 12 (1 St./Pckg.)

AGECH XL



Zusatzkreis für das Laden der Batterie für Steuerzentralen (1 St./Pckg.)

AGE 12



Batterie 12 V - 2,3 Ah (2 St./Pckg.)