



AC15RM DL

Elektromechanischer irreversibler Getriebemotor für Schiebetore.
Montage im Außenbereich.

| Produktcode | Flügel | Motor | Beschreibung | St. Palette |
|-------------|---------|----------|---|-------------|
| AC15RM DL | 1500 kg | 230 V AC | Modell mit Encoder, magnetischem Endschalter und Steuerzentrale 36 (RG1R DL). Elektronische Regulierung des Motordrehmoments. Zahnräder aus Metall | |

Elektromechanischer irreversibler Getriebemotor für Schiebetore. Montage im Außenbereich.

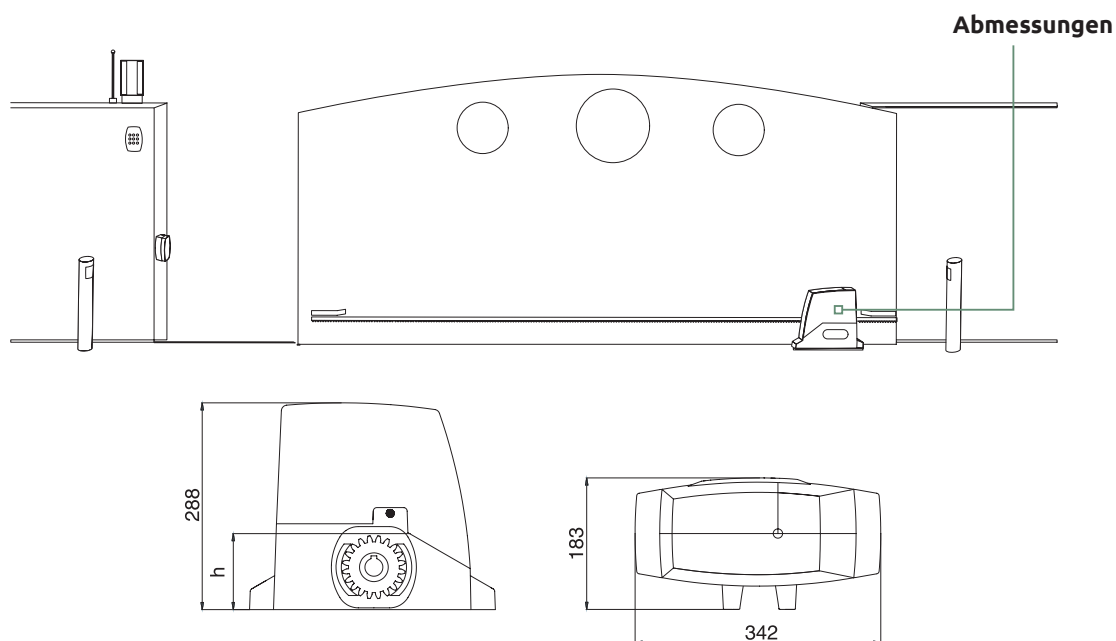

AC15RM DL

Technische Spezifikationen



| | AC15RM DL |
|-----------------------------------|-----------|
| Max. Flügelgewicht (kg) | 1500 |
| Motorversorgung (V) | 230 V AC |
| Leistungsaufnahme (W) | 400 |
| Schub (N) | 1500 |
| Schmierung (Typ) | Öl |
| Temperaturschutz (°C) | 140 |
| Betriebstemperatur (°C min./max.) | - 20 +70 |
| Schutzgrad (IP) | 55 |
| Geschwindigkeit (m/min) | 8 |
| Einschaltdauer (%) | 50 |
| Ritzelhöhe - h (mm) | 95 |

AAC3



Zahnstange M4, 30x12x1000 verzinkt und mit Schlitzöffnungen, einschließlich Schrauben und Distanzstücken (4 Meter/Pckg. oder mehrere Packungen)

TL

- S. 116



Hinweisschild

